



Tradotto dallo spagnolo da Flaviano

- Sicuramente avrai già sentito gli effetti della contaminazione dell'aria che respiriamo ogni giorno che passa. (Specialmente nelle grandi città).
- In alcuni centri come Città del Messico, Santiago, Mosca, ecc. le radio lanciano questi avvisi:
 - Attenzione, oggi il livello di inquinamento è alto.
 - Anziani e bambini non devono uscire di casa.
 - Coloro che praticano degli sport non devono farli oggi.
 - Gli asmatici devono utilizzare delle bombole portatili di ossigeno.
 - La maggioranza delle persone deve utilizzare una mascherina.

- Per risolvere questa situazione, che comincia ad essere una calamità mondiale, è già esistita una soluzione!
Non ci credi?

- Nel **1996**, le prime auto elettriche prodotte in serie, le **EV1 (Electric Vehicle 1)**, furono fabbricate negli USA dalla General Motors e circolarono per le strade della California.





- Erano auto veloci: passavano da 0 a 100 km/h in meno di 9 secondi !



- Ed erano molto silenziose !

- Non producevano nessun tipo di inquinamento (e neppure avevano il tubo di scappamento).



- Erano facilmente ricaricabili con energia elettrica nel garage di casa.



- Dieci anni dopo queste auto del futuro sparirono.
- Come può essere possibile?
- In primo luogo queste auto non potevano essere **comprate**, ma solo **noleggiate**.
- I contratti di noleggio **non vennero** semplicemente rinnovati.



- La General Motors recuperò tutte le EV1, nonostante l'opposizione dei suoi utenti, e dopo furono...



...DISTRUTTE...





TUTTE QUESTE AUTO!!!

- Nel **1997**, la Nissan presentò il modello elettrico **Hypermini** nel salone di Tokyo.
- Il Municipio della città di Pasadena (California USA) adottò quest'auto come veicolo professionale per i suoi dipendenti.



Erano molto apprezzate per la loro facilità di manovra e parcheggio ed anche per la loro efficienza di movimento dentro la città.



- Nell'agosto del 2006, andò a termine il contratto di noleggio delle auto tra il Municipio di Pasadena e la Nissan.
- Il municipio tentò di comprare le auto, ma la Nissan non lo permise.



- La Nissan ritirò tutte le auto per...

DISTRUGGERLE !

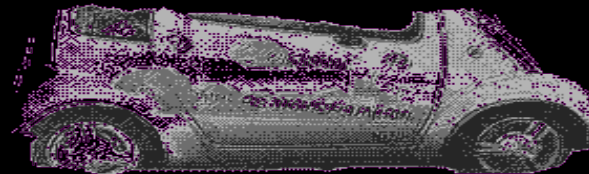

- Nel **2003**, la Toyota decise di iniziare la produzione del **RAV4-EV**. (EV=Veicolo Elettrico)
- Questa 4x4 elettrica, un prodotto di alta raffinatezza tecnologica, era stata molto apprezzata dai suoi utenti fin dal 1997.



- Il costo di ricarica era di US\$ 0,09 per kilowatt/ora, vale a dire, una ricarica completa del veicolo costava \$ 2,70.
- Nel 2005 i contratti di noleggio andarono a scadenza.



- La Toyota immediatamente si prodigò a recuperare tutte queste auto per...

DISTRUGGERLE

!

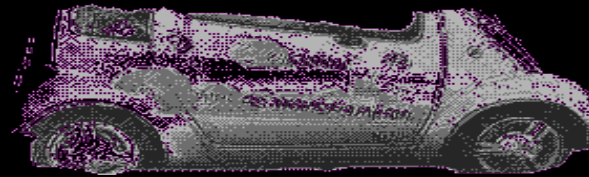

- Allora, alcuni cittadini USA decisero di organizzarsi:
- Venne creata l'associazione "**Don'tCrush**" per tentare di salvare le **RAV4-EV**.
- Questa associazione esercitò pressioni sulla Toyota per 3 mesi.
- Finalmente **VITTORIA!** La Toyota autorizzò le persone, che avevano noleggiato queste auto, a comprarle 😊.

- Tuttavia, la linea fu tolta dalla produzione e la batteria NiMH EV-95 non venne mai più prodotta. Perché?
- Nel 2005 la fusione commerciale Chevron - Texaco comprò il brevetto della batteria per US\$ 30 milioni e smantellò la fabbrica.



- Curiosamente, mentre i veicoli elettrici venivano distrutti in massa, quelli a combustione erano ben protetti.
- Nel giugno del 2001, Jeffrey Luers di 23 anni, attivista USA per la difesa delle foreste, ebbe una triste esperienza.



- Egli fu condannato a **22 anni e 8 mesi** di prigione per aver bruciato 3 Hummer's (auto americane, uguali a quelle dell'esercito che consumano molto combustibile).
- Lui volle esprimere con questo gesto la minaccia rappresentata per il nostro pianeta da questi mostri ultra inquinanti e consumatori.



Le “lobbies” delle grandi compagnie petrolifere non vogliono che i veicoli elettrici sopravvivano

...e così stanno facendo guerre nel Medio Oriente a causa del petrolio e ammazzano persone in tutto il mondo...

Con l'inquinamento dei combustibili!

Ma non esiste solamente la tecnologia dell'auto elettrica...

- La BMW ha un'automobile commerciale a base di idrogeno. Da circa 10 anni!
- Il Governatore della California, il famoso attore Arnold Schwarzenegger, guida una Hummer. Ad idrogeno!

- L'anno prima fu presentata al pubblico la Genepax, la prima e unica auto che funziona col vapore acqueo.
- Sì, hai letto bene, questa auto funziona unicamente con l'acqua!
- E non è tutto, l'acqua che utilizza non deve neppure essere filtrata in alcuna misura, ed è capace di fare 80km/h con un litro d'acqua.

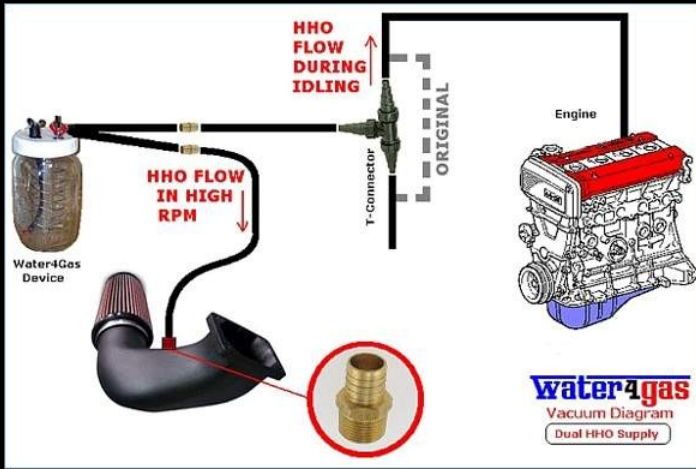

Allora...

- Come può essere possibile che queste auto non vengano promosse a livello mondiale? Queste auto dovrebbero sostituire quelle a combustione interna già da molti anni...
- L'auto a idrogeno produce come rifiuto il vapore acqueo. Questo significa che è totalmente libera da inquinamento e utilizza l'aria come materia prima per il combustibile, una fonte gratuita di combustibile.



Altro ancora: sai che più di 100 anni fa un geniale scienziato Nikola Tesla trovò il modo di far muovere un motore (o una turbina ecc.) con l' "Energia libera" che non usa né acqua né idrogeno come fonte d'impulsi ma solamente dei magneti?

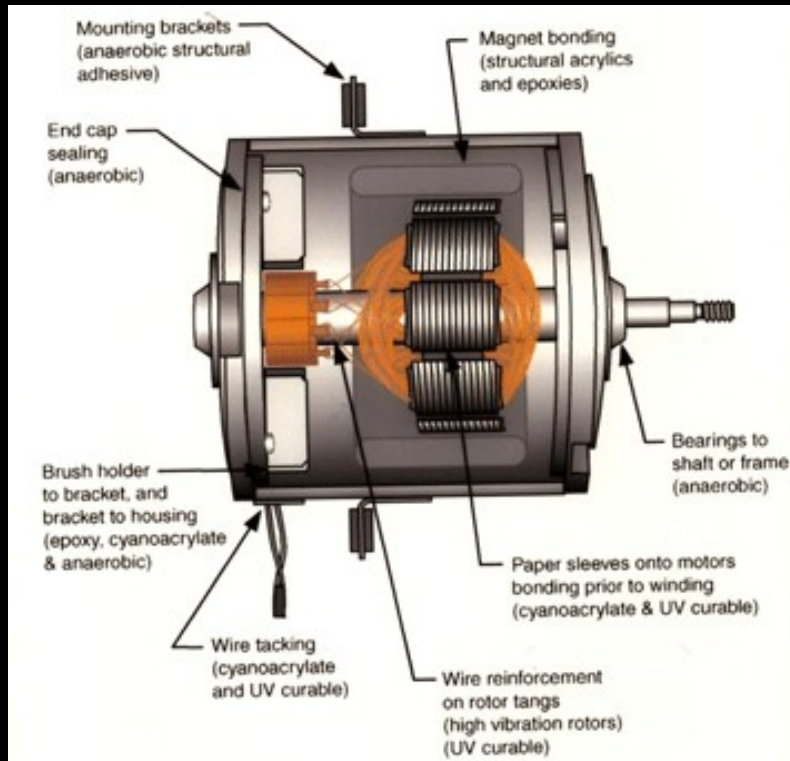

Oggi la tecnologia dell' "Energia Libera" si trova sufficientemente sviluppata dagli scienziati indipendenti, al punto che con uno di questi motori magnetici si potrebbe muovere un'auto dalla Patagonia fino all'Alaska, senza utilizzare una goccia di combustibile! Nella rete web si trovano disponibili i piani necessari per sviluppare questa prodigiosa tecnologia che, se fosse applicata, abbasserebbe il costo della vita di un 80%! ... L'abbondanza per tutti!...E perché non si applica?



*Per colpa della medesima mafia
bancaria e petroliera che controlla il
pianeta!*

Ti immagini quanto varrebbe il barile di petrolio se non fosse utilizzato per muovere le automobili ed i camion? La minor domanda farebbe abbassare di molto i prezzi...

- Ti sei reso conto che una commissione del Congresso USA concluse che il prezzo del petrolio cadrebbe a meno di \$ 65 per barile - meno della metà del prezzo attuale - se non ci fossero gli speculatori?
- Tra gli speculatori ci sono i grandi fondi di investimento dei grandi capitali USA ed europei.

Sai a chi non interessa che scenda il prezzo del petrolio?

- Alle gigantesche corporazioni petrolifere che controllano i legislatori degli USA e dell'Europa mediante il potere del denaro che possiedono...
- Ai grandi capitali familiari che controllano molte industrie gigantesche multi dipendenti dal petrolio, come la famiglia Bush - ex - presidente USA -, Rockefeller, Rothschild, la famiglia reale inglese, ecc.

Sai che i biocombustibili fanno perpetuare l'uso del petrolio?

Gli oli si mescolano col petrolio per “abbassare il consumo del medesimo”... facendo così lo si tiene come il principale fornitore di combustibile per le auto ed i camion. Intelligenti questi tipi, non lo credi?

- Inoltre l'uso del grano e gli oli per il biocombustibile ha favorito la scalata dei prezzi nei grani basici che hanno impattato a livello mondiale... così che i grandi capitali lo comprano nella borsa dei valori in “acquisti a future merci...”
- Inoltre l'uso dei grani ed oli per il biocombustibile implica che si continuino a tagliare i boschi per produrre più materia prima necessaria ad essere mescolata col petrolio.

- Conosci l'effetto « Palla di Neve »?
- Manda questo a 10 amici che a loro volta lo reinviano ad altri 10 amici... e così questa informazione circolerà per il mondo.
- **Azione - 1:** Se trovi importante questa informazione falla circolare!
- **Azione - 2:** Per la prossima automobile che comprerai, esigi dal tuo concessionario che ti cerchi un'auto elettrica, o meglio ancora, a idrogeno o chissà a vapore acqueo.
- Da qui a qualche mese saremo milioni di persone a farci queste domande: **Perché si fabbricano e poi si distruggono le auto elettriche? Perché non si è reso popolare l'auto ad idrogeno?**
- Desideri respirare aria pura? Passa all'azione! **Le "Lobbies" non sono imbattibili per quanto sembrano forti e radicate.**

DIVULGALO TRA I TUOI CONTATTI !!!

COMMENTALO COI TUOI AMICI !!!

SENSIBILIZZA ALTRE PERSONE !!!

- Solo così ci potrà essere MOBILITAZIONE contro le “lobbies” che ci vogliono far ammalare con l'inquinamento provocato dai combustibili che sono l'essenza dell'opulenza.

**LOTTIAMO PER LA
NOSTRA SOPRAVVIVENZA
E PER IL BENE DEL
PIANETA !**